



CÉLINE WRIGHT

Paris

NUAGE PERCHE APPLIQUE DÉPORTÉE

Fiche technique / Notice de montage

Assembly Notice

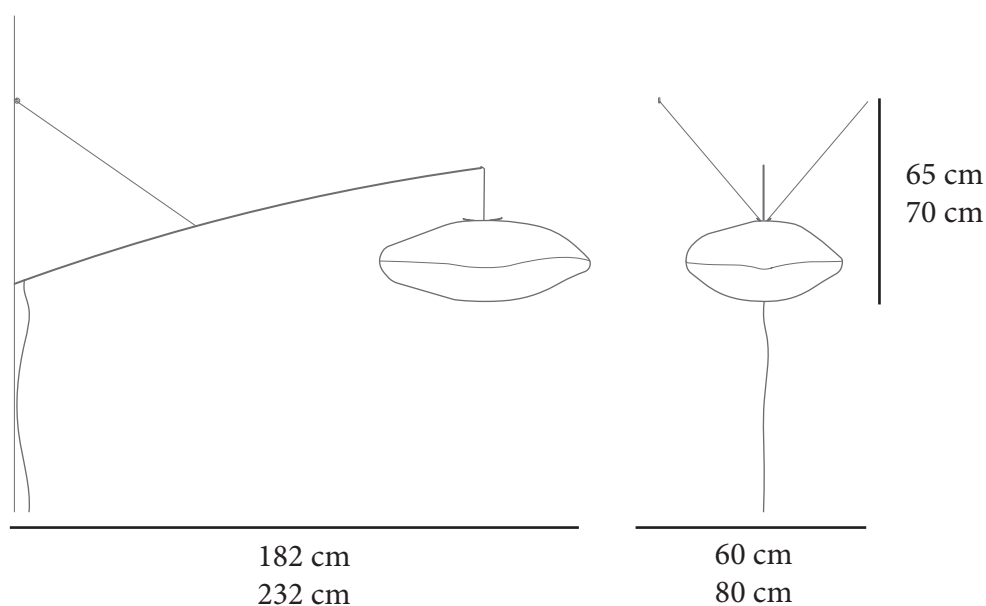

NUAGE PERCHÉ À UNE BRANCHE - APPLIQUE DÉPORTÉE

PETIT MODÈLE (GIBOULEE) :

- Dimensions abat jour : 50 x 35 x 19 cm
- 1 Lampe LED type E27 - 1060 Lumen - 2700 Kelvin
- Puissance max : 12 Watt - Tension : 230V
- Dimmable

MOYEN MODÈLE (CUMULUS) :

- Dimensions abat jour : 80 x 60 x 31 cm
- 1 Lampe LED type E27 - 1060 Lumen - 2700 Kelvin
- Puissance max : 12 Watt - Tension : 230V
- Dimmable

- Matières: Papier japonais, tube acier noir satin, rotin, drisse noire, cordon électrique noir longueur 4,5m avec interrupteur à pied transparent à 1,5m de la prise transparente.

- Entretien : Épousseter régulièrement avec un plumeau naturel ou une microfibre.

Un nuage est suspendu à une longue tige d'acier noire fixée au mur. La structure, d'une grande simplicité, est composée d'un tube d'acier, de cordelette, et d'un astucieux système de noeud, qui permet de maintenir la perche en appui sur le mur. La tige, parfaitement stable et d'une grande légèreté structurelle, permet de suspendre délicatement à une grande distance du mur l'abat jour en papier japonais. Le système est orientable grâce au noeud coulissant qui maintient la tige.

NUAGE PERCHÉ À UNE BRANCHE - WALL LIGHT

SMALL DESIGN (GIBOULEE) :

- Lamp dimensions: 50 x 35 x 19 cm
- 1 Lamp LED type E27 - 1060 Lumen - 2700 Kelvin
- Power max : 12 Watt - Voltage : 230V
- Dimmable

MEDIUM DESIGN (CUMULUS) :

- Lamp dimensions: 80 x 60 x 31 cm
- 1 Lamp LED type E27 - 1060 Lumen - 2700 Kelvin
- Power max : 12 Watt - Voltage : 230V
- Dimmable

- Materials: Japanese paper, steel tube in black satin, rattan, black halyard, black electric cord 4.5m length with foot switch 1.5m of the clear plug.

- Maintenance: Dust regularly with a feather duster or a microfiber.

A cloud is suspended from a large black stem attached to the wall. A structure of utmost simplicity, composed of a tube of steel and cords of black nylon with a clever system of knots which allows for the suspension of a perch against the wall. A cocoon is delicately suspended. The direction is adjustable thanks to the gliding knot which maintains the stem.

INSTALLATION DU LUMINAIRE

- Déballez délicatement le luminaire.
- Planter le clou fourni à la position souhaitée de la base de la tige du luminaire. Il servira de blocage pour le tube. Angle du clou 45° laisser dépasser de 1 cm.
- Fixer les 2 crochets symétriquement en suivant le plan ci contre.
- Positionnez la base du tube sur clou central, puis en maintenant le luminaire accrochez les deux boucles de suspension sur les crochets.
- Vous pouvez régler l'inclinaison du tube en faisant coulisser le joint de blocage des câble de suspension sur le tube. (figure 1).

MONTAGE DE L'ABAT-JOUR

- Accrocher l'abat jour à la structure métallique en enfilant les deux brins de rotin successivement à travers le trou de l'abat jour, les deux boucles de la structure métallique puis ressortir par le trou opposé de l'abat jour. (figure 2.)
- Pour changer l'ampoule faire l'opération inverse.
- Brancher le luminaire sur un prise.

NOTE: POUR CHANGER L'AMPOULE, TENIR LA DOUILLE D'UNE MAIN ET CHANGER L'AMPOULE AVEC L'AUTRE MAIN. ATTENTION RISQUE DE BRÛLURE SI L'AMPOULE EST CHAUDE.

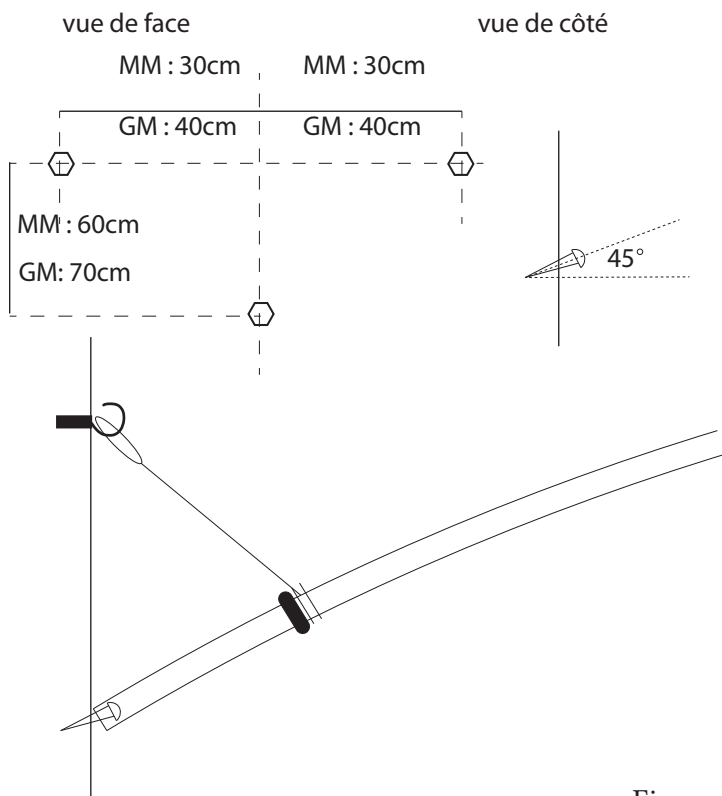

Figure 1

LAMP SET UP

- Delicately take out the lamp from its packaging.
- Hammer the central brass nail provided at the height you want your lamp to be. Angle 45°, let 1 cm out of the wall. -Hammer the two other nails following the plan.
- Fix the base of the tube over the central nail and hang the two loops of the cables to the other nails.
- You can choose the angle of the lamp by mooving the silicone rubber that holds the loop around the tube. (figure 1)

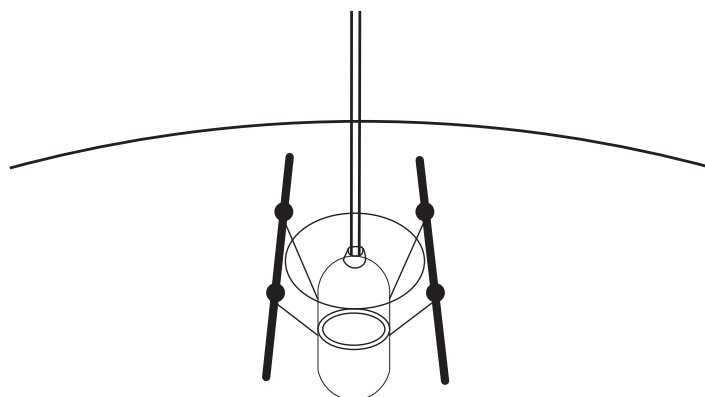

Figure 2

LAMP SHADE SET UP

- Hang the lamp shade to the metallic structure with the two rattan strands. Stick successively the rattan strands through the paper lamp, the metal structure out through the paper lamp opposite hole. (figure 2).
- Plug in the lamp into a floor socket.

NOTE: TO CHANGE THE BULB, HOLD THE FITTING WITH ONE HAND AND CHANGE THE BULB WITH THE OTHER HAND.

