



CÉLINE WRIGHT

Paris

COURANT D'AIR SUSPENSION BRANCHEMENT PLAFOND/SOL

Fiche technique / Notice de montage

Assembly Notice

COURANT D'AIR - SUSPENSION

- Dimensions : 50 x 35 x 250 cm
- 4 Lampes Eco Halogène type G4 - 230 Lumen - 2900 Kelvin
- Puissance max: 15 Watt - Tension: 12V 
- Dimmable
- Matières : Papier japonais, rotin, galet de marbre blanc, câble électrique cristal, boîtier acier inox brossé.
- Entretien: Épousseter régulièrement avec un plumeau naturel ou une microfibre.

Les coques de papier sont maintenues sur un câble par des brins de rotin. Le câble est tendu par le poids d'un galet, l'autre serpente autour des cocons. La guirlande se fixe au plafond à un crochet, la hauteur du galet est réglable.

Existe également avec une alimentation au plafond.

NOTE: POUR CHANGER L'AMPOULE, TENIR LA DOUILLE D'UNE MAIN ET CHANGER L'AMPOULE AVEC L'AUTRE MAIN. ATTENTION RISQUE DE BRÛLURE SI L'AMPOULE EST CHAUDE. TOUTE RÉPARATION DU SYSTÈME ÉLECTRIQUE DEVRA ÊTRE EFFECTUÉE PAR UN PROFESSIONNEL

COURANT D'AIR - HANGING LAMP

- Dimensions : 50 x 35 x 250 cm
- 4 Lampes LED Eco Halogen type G4 - 230 Lumen - 2900 Kelvin
- Power max: 15 Watt - Voltage: 12V 
- Dimmable
- Materials: Japanese paper, rattan, white marble pebble, crystal electric cable, brushed stainless steel case.
- Maintenance: Dusting usually with a natural duster or microfiber.

Each paper shell is maintained on the cable with two strands of rattan. A cable is held straight under the weight of a pebble and the other snakes around the coccons. The garland is hung from the ceiling using a hook and the height is adjustable.

Also available with a connection to the ceiling.

NOTE: TO CHANGE THE BULB, HOLD THE SOCKET WITH ONE HAND AND CHANGE THE BULB WITH THE OTHER HAND.

CAUTION RISK OF BURNS IF THE BULB IS HOT. ANY REPAIR OF THE ELECTRICAL SYSTEM MUST BE CARRIED OUT BY A PROFESSIONAL.

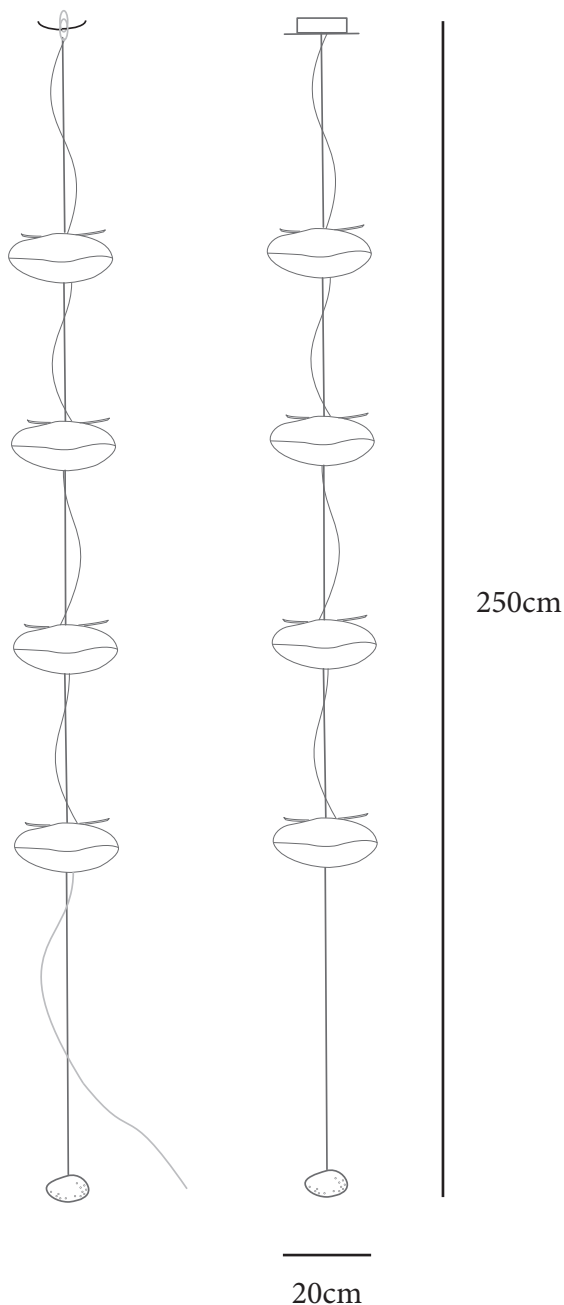

INSTALLATION DU LUMINAIRE

Déballer délicatement le luminaire. Fixer la patte au plafond à l'aide de vis adaptées.

- Pour le branchement au plafond, connecter les dominos. Régler la hauteur grâce au serre câble sous le galet et visser les vis latérales

- Pour le branchement au sol, accrocher le luminaire au plafond puis brancher le à une prise de courant.

(figure1)

- Pour changer l'ampoule, retirer les brins de rotin qui maintiennent le cocon, puis la replacer à l'identique.

(figure2)

LAMP SET UP

Carefully unpack the lamp from its packaging. Fix the metal box at the ceiling with the proper screw.

- For the ceiling connection, connect the dominoes. Adjust the height using the cable clamp under the roller and tighten the side screws

- To connect to the floor, hang the luminaire from the ceiling then plug it into a socket.

(figure1)

- To change the bulb, remove the rattan strands that hold the cocoon, then replace it in the same way. (figure2)

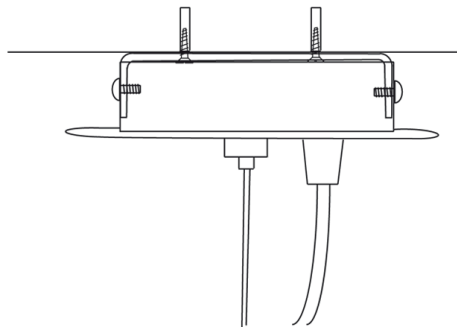
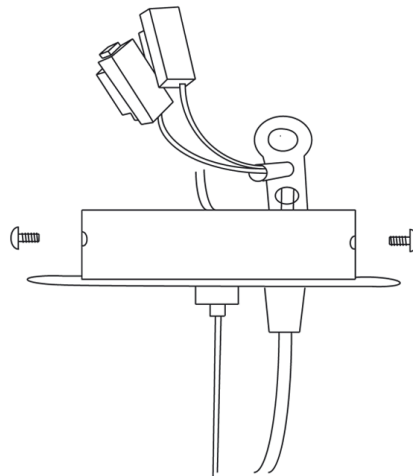
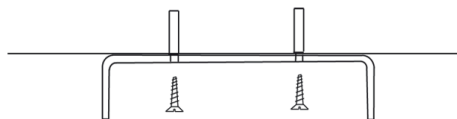

1

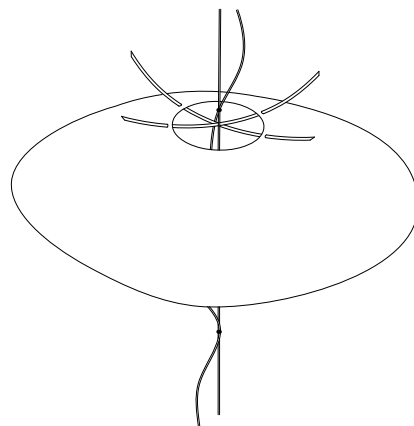

2



2