



CÉLINE WRIGHT

Paris

CIRRUS

Fiche technique / Notice de montage Assembly Notice

CIRRUS - SUSPENSION

- Dimensions: 216 x 80 x 56 cm
- 4 ou 6 Lampes LED type E27 - 1060 Lumen - 2700 Kelvin
- Puissance max: 12 Watt - Tension: 230V **CE**
- Dimmable
- Matières: Structure acier peinture époxy, papier japonais moulé, inox, rotin
- Entretien: À l' aide de l' embout à brosse, épousseter régulièrement avec un aspirateur.

NOTE: DÉBRANCHER LE LUMINAIRE POUR CHANGER L'AMPOULE. TENIR LA DOUILLE D'UNE MAIN ET CHANGER L'AMPOULE AVEC L' AUTRE MAIN. TOUTE RÉPARATION DU SYSTÈME ÉLECTRIQUE DEVRA ÊTRE EFFECTUÉE PAR UN PROFESSIONNEL.

ATTENTION:

NE PAS STOCKER LA LAMPE POSÉE SUR LE SOL CÔTÉ OUVERTURE.

LA POSER SUR LA TRANCHE CONTRE UN MUR OU SI POSSIBLE LA CONSERVER DANS L'EMBALLAGE D'ORIGINE JUSQU'À L'ACCROCHAGE.

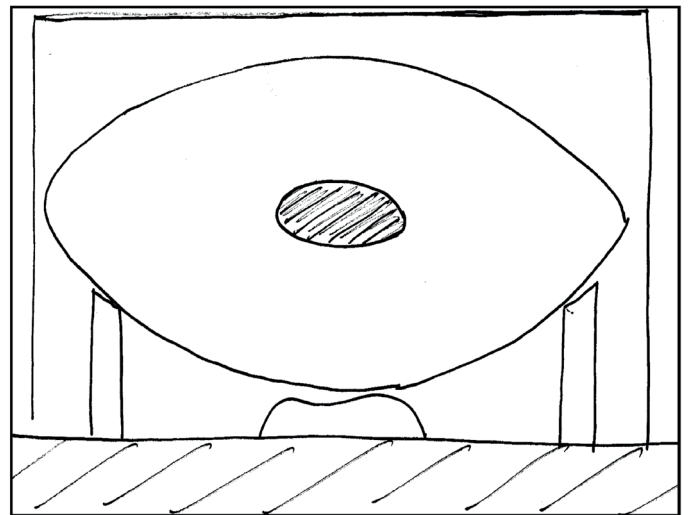

CIRRUS - HANGING LAMP

- Dimensions: 216 x 80 x 56 cm
- 4 or 6 Lamps type LED E27 - 1060 Lumen - 2700 Kelvin
- Power max : 12 Watt - Voltage : 230V **CE**
- Dimmable
- Materials : Japanese paper "washi" and tulle, inox plate, metallic structure with epoxy paint.
- Maintenance: Dust regularly with the aid of the brush attachment of the vacuum cleaner.

NOTE: PLUG OUT THE LAMP TO CHANGE THE BULB, HOLD THE FITTING AND CHANGE THE BULB WITH THE OTHER HAND. ANY REPARATION HAS TO BE DONE BY A QUALIFIED PERSON.

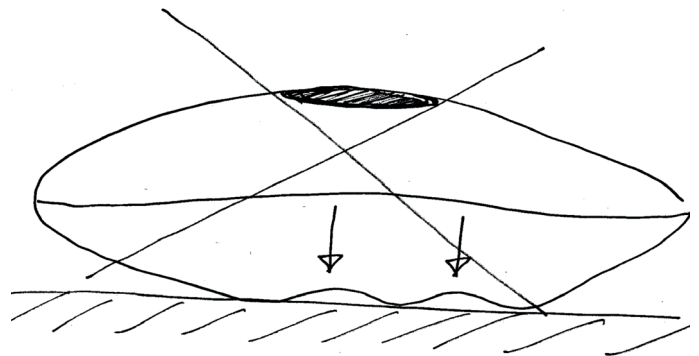

WARNING:

DON'T STOCK THE LAMP LYING ON THE HOLE SIDES UNTILL HANGING THE LAMP. STOCK IT ON THE HEDGE ALLONG A WALL OR BEST IN THE ORIGINAL BOX

INSTALLATION DU LUMINAIRE

1. Couper les cordes de suspension maintenant le luminaire dans la caisse en bois.
2. Déballez le système de suspension en prenant garde de ne pas emmêler les câbles.
3. Fixer la partie supérieure du boîtier au plafond à l'aide de vis et de mèches appropriées.
4. Régler la longueur des câbles inox de suspension en les faisant simplement coulisser dans les serre câbles. Pour rallonger il suffit de presser sur la tige du serre câble tout en tirant sur le câble. Raccourcir si nécessaire la longueur du câble électrique.
5. Le câble électrique doit être plus long que le câble de suspension afin de ne pas endommager les connections.
6. Visser la plaque inférieure du boîtier à la partie supérieure à l'aide des quatre vis sur le côté.
7. Suspendre le Cirrus grâce au clips.
8. Connecter le luminaire à l'aide du domino à l'intérieur de la lampe.
9. Mettre en place les ampoules.

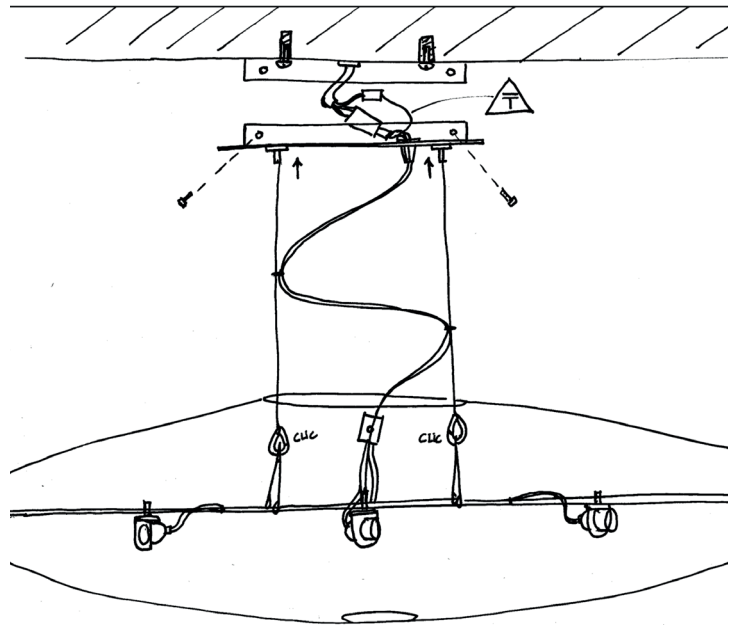

LAMP SET UP

1. Cut the suspension ropes in the boxx.
2. Unpack gently the electrical structure of lamp. without mixing the cables.
3. Fix the top box to the ceilling with appropriate screws.
4. Ajust size of inox cables by pulling the cable insde the box or to make it longer by pressing on the outside tube of the stop while pulling on the cable. Ajust lenght of electrical cable.
5. The electrical cable must be longer then the sus - pension wires .
6. Fix the bottom plate to the top boxx with the four screws on the side.
7. Hang the lamp shade with the two clips.
8. Connect the domino inside the lampshade.
9. Put in the bulbs.

